

KRI Sääto- ja sulkupelti

KRI on iris-tyyppinen sääto- ja sulkupelti ilmavirran mittaukseen ja säätöön.

Ilmavirta ja sen säätäminen onnistuu helposti ja nopeasti KRI:ssä olevista mittayhteistä mittaamalla ja säätömutteria kääntämällä.

Säätömutteria kääntämällä KRI:ssä olevat säleät liikkuvat ja aukon koko muuttuu. Ilmavirtojen mittaamisesta ja säätämisestä lisätietoa kohdassa "Ilmavirtojen mittaus ja säätö".

KRI-sääto- ja sulkupelti on myös läpinuohottavissa, koska säleät saadaan kokonaan sivuun/pois aukolta.

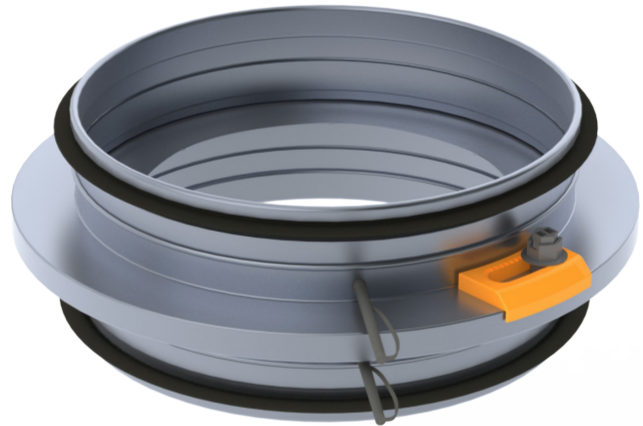

KRI-pellin tiiviysluokka C (EVS-EN 1751).

Rakenne ja mitat

KRI -sääto- ja sulkupellin runko-osa ja säätösäleät ovat kuumasinkittyä terästä. Säätömutteri, säätöasteikko ja mittayhteet ovat muovia. Kanavaliitoksissa on kumitiivisteet. Mittayhteet ovat pellin molemmilla puolilla.

KRI -sääto- ja sulkupelti kestää 80°C lämpötilaa ja hetkellisesti lämpötila voi olla 120°C.

KRI sääto- ja sulkupellin voi tilata valmistettuna haponkestävästä teräksestä (AISI 316). Muoviosat säilyvät ennallaan.

Nimellismitta,				Paino,
Ød mm	ØD mm	l mm	L mm	kg
KRI 100	160	60	115	0,6
KRI 125	185	60	110	0,7
KRI 160	225	60	115	1,0
KRI 200	280	65	120	1,4
KRI 250	330	75	135	1,9
KRI 315	405	75	135	2,5
KRI 400	525	55	190	6,4
KRI 500	655	70	170	9,6
KRI 630	815	70	170	15,6
KRI 800	1015	70	270	25,0

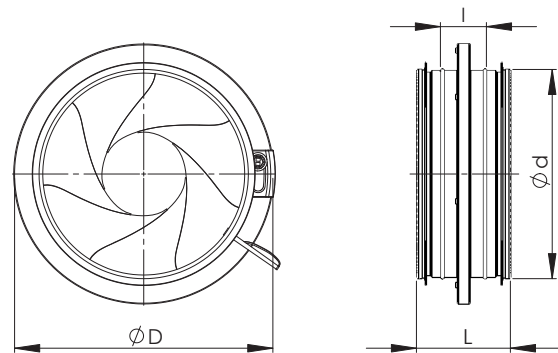

Tekniset ominaisuudet

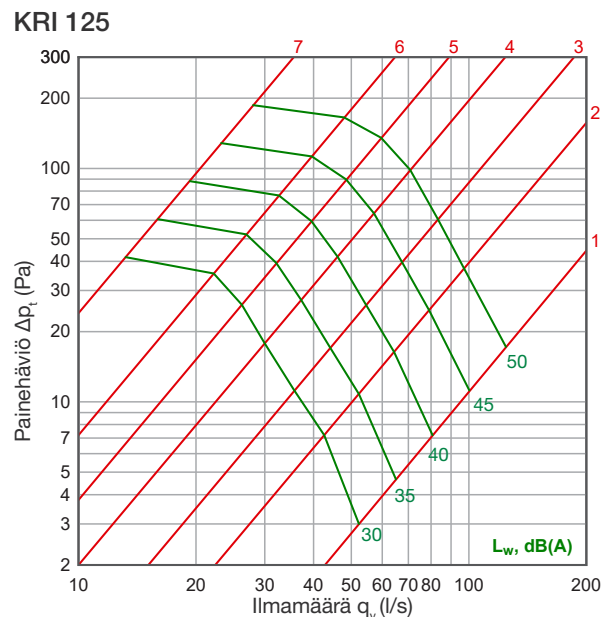
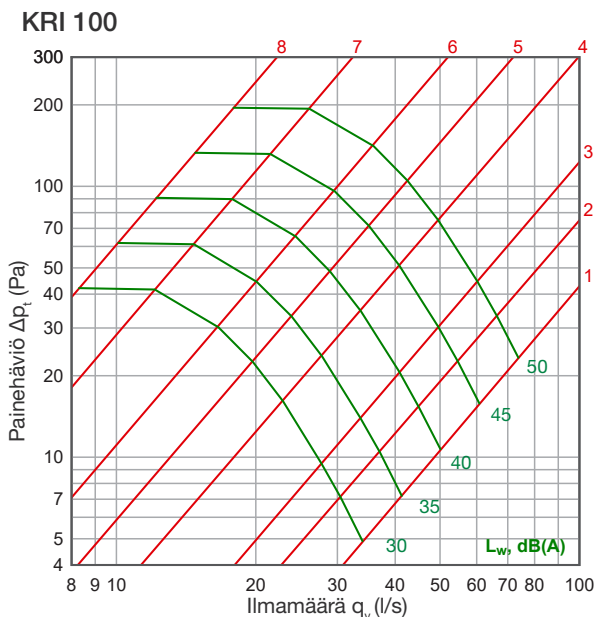

KRI 160

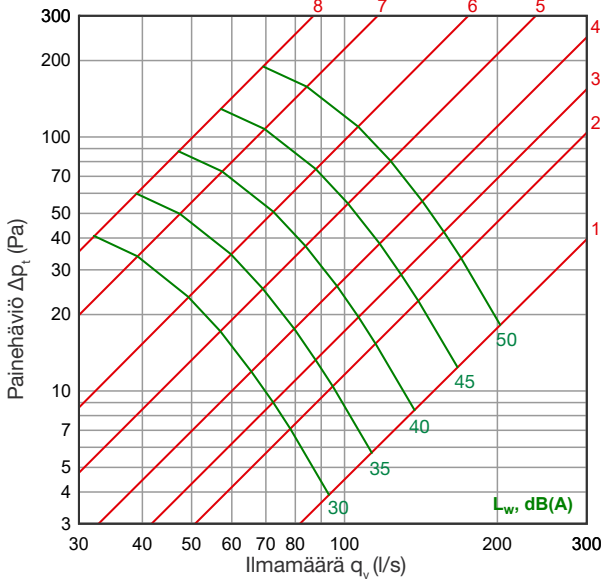

KRI 200

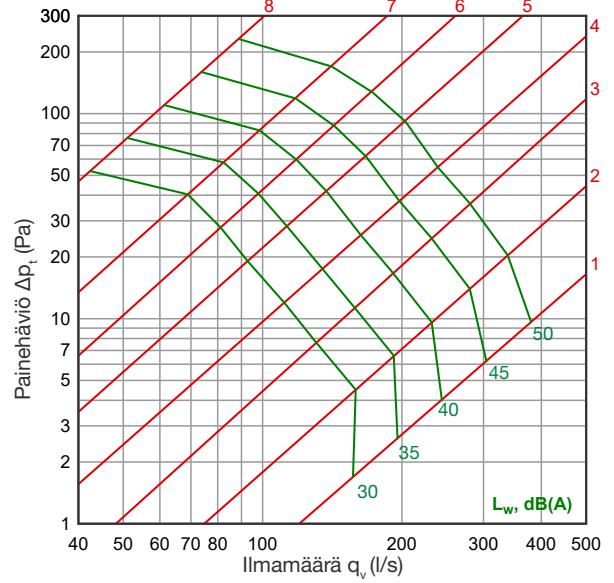

KRI 250

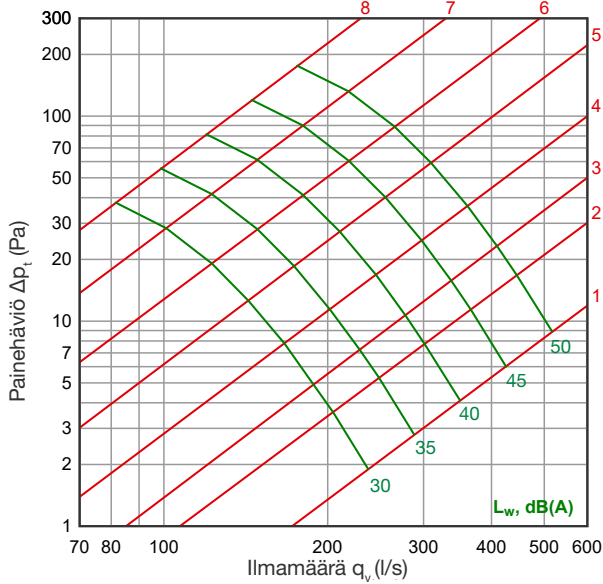

KRI 315

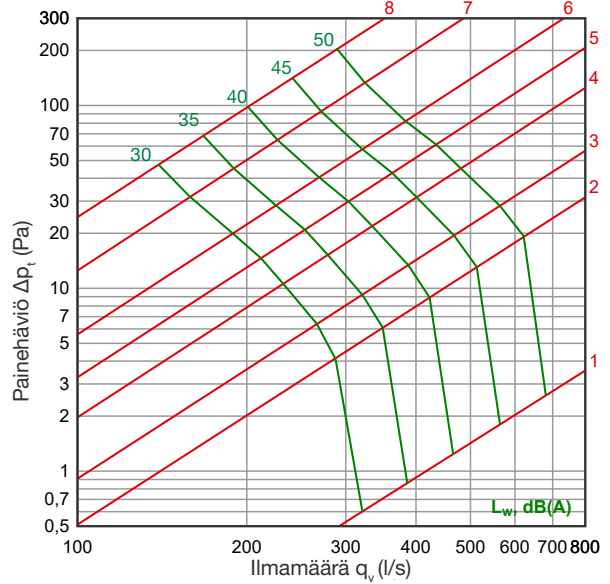

KRI 400

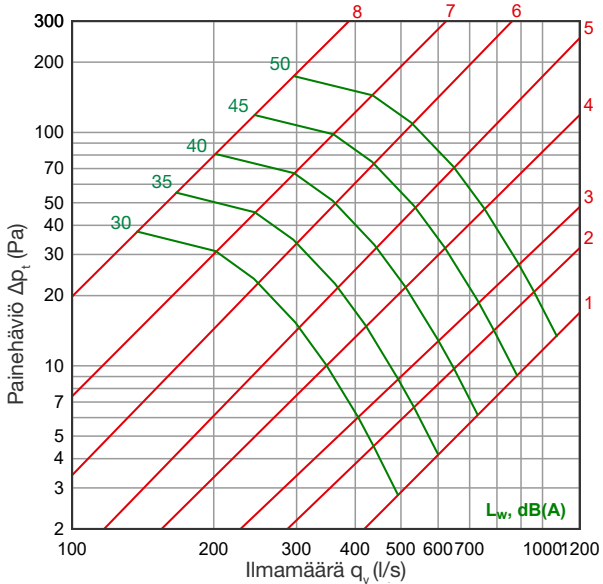

KRI 500

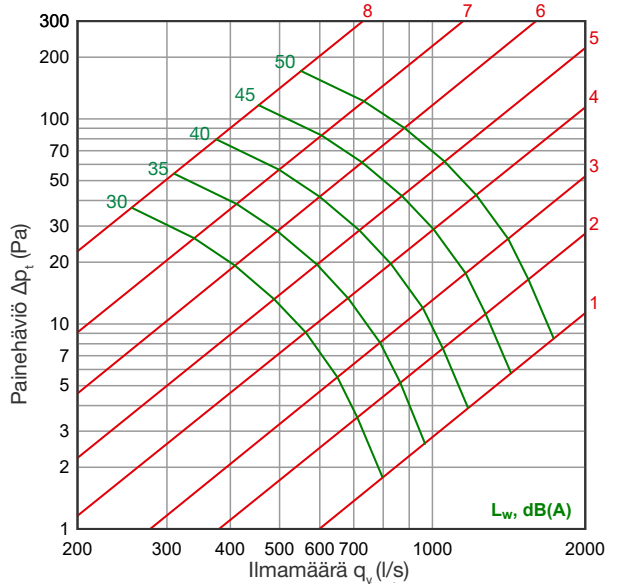

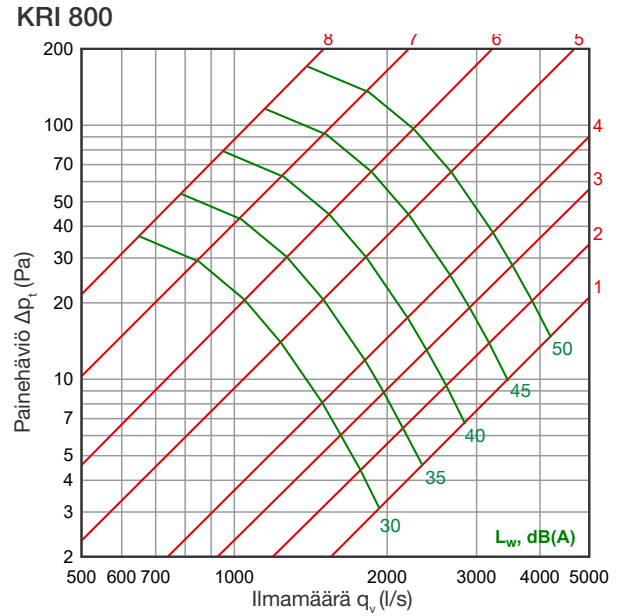
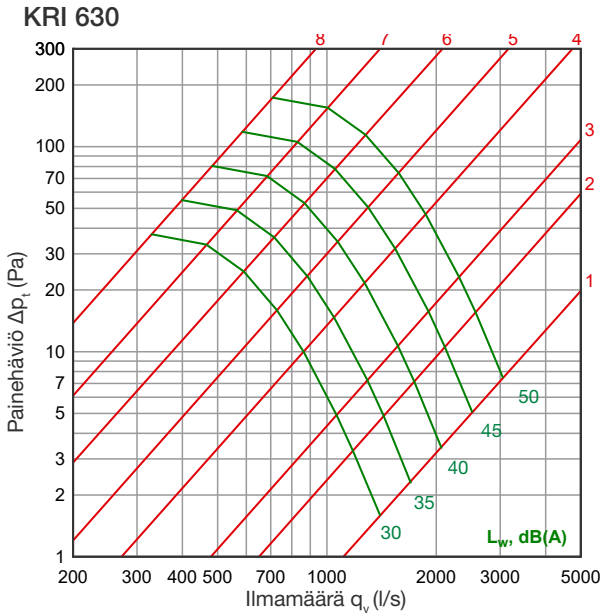

Äänen tehotaso L_w

	Oktaavikaistan korjaus K_{okt} [dB]							
	63	125	250	500	1000	2000	4000	8000
KRI 100	8	7	4	-3	-8	-15	-18	-25
KRI 125	9	7	3	-3	-8	-13	-18	-24
KRI 160	11	9	4	-3	-9	-12	-18	-25
KRI 200	14	9	3	-3	-9	-11	-18	-25
KRI 250	16	10	2	-4	-8	-12	-21	-26
KRI 315	19	10	2	-5	-7	-14	-23	-26
KRI 400	19	8	2	-3	-8	-15	-22	-26
KRI 500	19	6	3	-2	-9	-15	-20	-25
KRI 630	20	8	2	-3	-9	-15	-20	-26
KRI 800	21	9	2	-4	-10	-15	-20	-27
Toleranssi \pm	4	4	4	4	4	4	4	4

Äänen tehotasot kanavassa oktaavikaistoittain saadaan lisäämällä äänen kokonaispainetasoon L_{p10A} , dB(A), taulukossa esitetyt oktaavikaistojen korjaukset K_{okt} seuraavan kaavan mukaan:

$$L_{W_{okt}} = L_{p10A} + K_{okt}$$

Korjaus K_{okt} on keskiarvo säätöpellin käyttöalueella.

Savunrajoitinominaisuudet

KRI-100 ja KRI-125 täyttävät RakMK E7:2004 kuristimelta vaadittavat virtaustekniset vaatimukset (42 dm³/s, 100 Pa), kun KRI-100 säätöarvo $\geq 6,0$ ja KRI-125 säätöarvo on $\geq 5,5$.

Tuotemerkintä

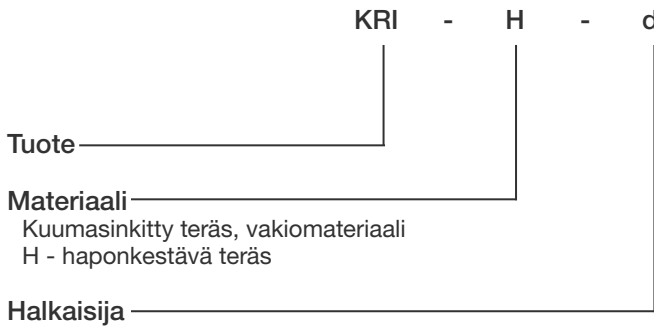

Esimerkki: KRI 100 Säättö- ja sulkupelti
KRI-H 100 Säättö- ja sulkupelti, haponkestävä

Asennus

KRI -säättöpelti asennetaan kanavistoon kuten muutkin kanavaosat, kiinnitetään niiteillä ja kannakoidaan hyvin. Katso myös kanaviston asennusohjeet NORDduct-asennusohjeesta.

(www.etsnord.fi — Tuotteet — NORDduct)

Asennustilanteita

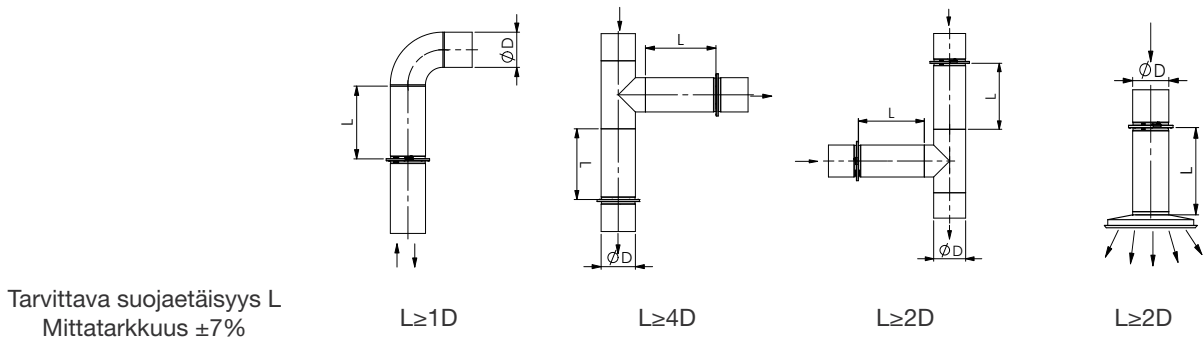

Ilmavirtojen mittaus ja säätö

Ilmavirta saadaan mittausdiagrammista. Mittayhteistä mitattu paine-ero siirretään mittausdiagrammiin säätöarvon käyrälle ja luetaan ilmavirta. Ilmavirtaa muutetaan kääntämällä säätömutteria.

Mittausdiagrammi toimitetaan KRI -säättöpellin mukana.

Huom! Tämän esitteen käyrästöt/diagrammit kertovat KRI -säättöpellin ominaisuuksista, eikä niitä voi käyttää ilmavirtojen mittaamiseen.

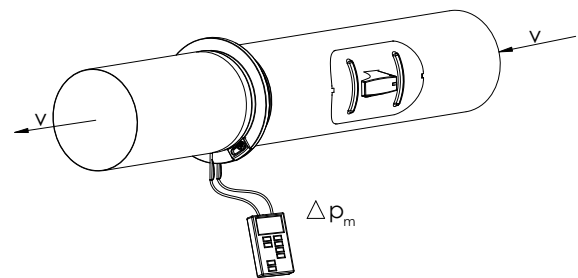

Nuohous/puhdistus

Merkitse säätöarvot muistiin. Avaa kaikki säätöpellit auki-asentoon. Nuohoa/puhdista kanavisto normaalisti. Palauta säätöarvot takaisin samaan asentoon kuin ennen nuohousta.

